

1 Utilizzo

Il prodotto garantisce un'ottima resistenza agli urti, agli agenti atmosferici e chimici.

Il design brevettato consente di immagazzinare il 50% di articoli in più rispetto alla concorrenza razionalizzandone soprattutto il trasporto.



2 Modelli

COD.	MOD.*					
PS20-01	20x20		1	384	80x120x250	0,520 kg/pz
PS25-01	25x25		1	160	115x115x245	1,550 kg/pz
PS30-01	30x30		1	176	120x120x240	1,200 kg/pz
PS40-01	40x40		1	63	120x120x240	2,640 kg/pz
PS55-01	55x55		1	24	110x110x250	6,000 kg/pz
PS20-01V	20x20		1	480	100x120x245	0,540 kg/pz
PS25-01V	25x25		1	160	100x120x245	1,590 kg/pz
PS30-01V	30x30		1	176	120x120x240	1,240 kg/pz
PS40-01V	40x40		1	63	120x120x235	2,720 kg/pz

*MISURE IN CENTIMETRI

Materiali

Polipropilene Copolimero
caricato con anti UV

Colori

Grigio

Verde

3 Caratteristiche tecniche

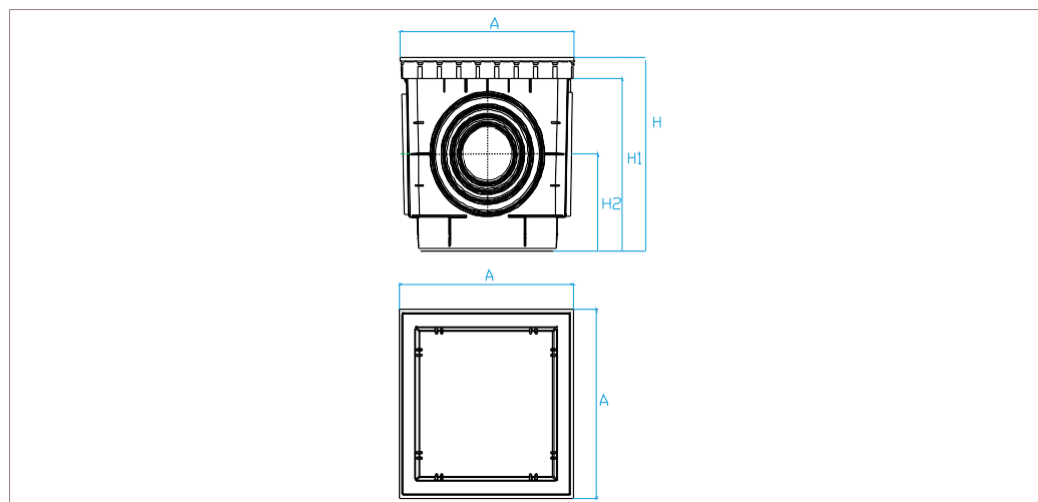

MOD.*	A*	H*	H1*	H2*	Ingressi/Uscite**/Outlets**
20x20	19,6	20	18	10	50-63-80-100-125
25x25	24	24,9	22,4	12	63-80-100-125-140-160
30x30	29,2	29,5	27,3	14,7	63-80-100-125-140
40x40	39,4	39,4	36,8	19,6	80-100-125-140-160-200-250
55x55	54,5	52	48,4	26,6	160-200-250-315

*MISURE IN CENTIMETRI **MISURE IN MILLIMETRI

pozzetto singolo "top"